



## AIHE: Strombeckerin 1:32 auto- ja moottorityypeistä

01.tammi.2012 11:14 / Pertti Jarla

Ajattelin, että voisin sanoa pari sanaa vanhain 1:32 rata-autojen tyypeistä ja muunnoksista niitä halajaville. Voisin aloittaa **Strombeckeristä**, jonka historia on sekava, mutta tässä ainakin osa:

1. Ensimmäiset Strombeckerit vuoden 1960 paikkeilla ovat ylikokoisia, ehkä 1:30. Sarjaan kuului aluksi 1950-lukulaiset **Ferrari Testarossa**, **F1 Maserati 250F** ja **Jaguar D**, jollainen on nähty vintageajoissakin. Moottorina käytettiin aluksi 6 voltin "X-600"-moottoria ja 3,5 voltin Kako-moottoria. Pian (n.1961) käyttöön vakiintui 12 voltin **15R**-tyyppinen, hyvin varhainen Mabuchin harmaa kannu. [Kuvaa täällä](#). Runko oli kokonaan muovia, moottori veti takaratasta aluksi hyvin pitkän pinjoniakselin välityksellä,

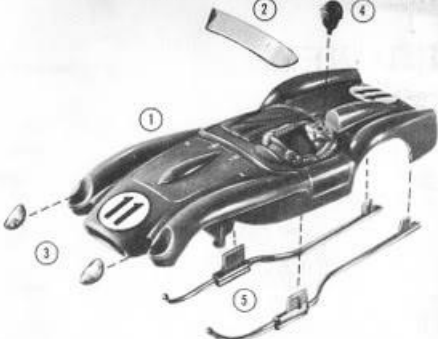
1962 moottoria siirrettiin taaemmas ja pinjoni lyheni normaalimittoihin. Mallistoon kuului vanhat Maserati F1, Jaguar D ja Testarossa, uusina **F1 Cooper (T51)**, **Chevrolet Corvette** (tyyppiä 1958), etumoottorinen **Indyauto**, **Pontiac Bonneville** (nähtiin läpinäkyvällä katolla jouluajoissa), **Ford Galaxie** ja **Custom Rod**.

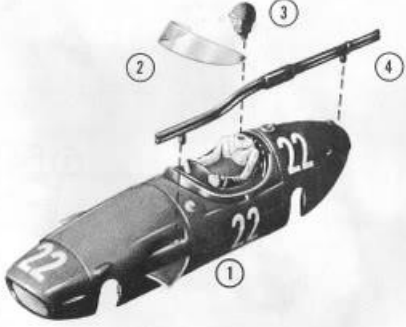
<p>9430      FERRARI TESTA ROSA      \$ 3.95</p>  <p><b>PARTS LIST</b></p> <table><tr><td>1. Body</td><td>4. Driver Head</td></tr><tr><td>2. Windshield</td><td>5. Exhaust Pipe L&amp;R</td></tr><tr><td>3. Headlights - 2</td><td>6. Decals</td></tr></table>	1. Body	4. Driver Head	2. Windshield	5. Exhaust Pipe L&R	3. Headlights - 2	6. Decals	<p><b>STROMBECKER</b></p> <p>THIS STROMBECKER 1/32" SCALE MODEL RACER IS A PRECISION-BUILT OPERATING MODEL, DESIGNED FOR HIGH-SPEED, AUTHENTIC-ACTION ELECTRIC TRACK RACING. THIS KIT HAS BEEN DESIGNED TO SNAP TOGETHER, WITH A MINIMUM OF CEMENT NEEDED. USE ONLY CEMENT INTENDED FOR POLYSTYRENE PLASTIC; APPLY SPARINGLY AND AVOID SMEARING IT ON PLASTIC SURFACES. READ AND HEED INSTRUCTIONS TO INSURE CORRECT ASSEMBLY AND EFFICIENT OPERATION OF THE MODEL.</p>						
1. Body	4. Driver Head												
2. Windshield	5. Exhaust Pipe L&R												
3. Headlights - 2	6. Decals												
<p>9450      D-JAGUAR      \$ 3.95</p>  <p><b>PARTS LIST</b></p> <table><tr><td>1. Body</td><td>4. Driver Head</td></tr><tr><td>2. Windshield</td><td>5. Decals</td></tr><tr><td>3. Headlights - L&amp;R</td><td></td></tr></table>	1. Body	4. Driver Head	2. Windshield	5. Decals	3. Headlights - L&R		<p>9470      MASERATI FORMULA 1      \$ 3.95</p>  <p><b>PARTS LIST</b></p> <table><tr><td>1. Body</td><td>4. Exhaust Pipe</td></tr><tr><td>2. Windshield</td><td>5. Decals</td></tr><tr><td>3. Driver Head</td><td></td></tr></table>	1. Body	4. Exhaust Pipe	2. Windshield	5. Decals	3. Driver Head	
1. Body	4. Driver Head												
2. Windshield	5. Decals												
3. Headlights - L&R													
1. Body	4. Exhaust Pipe												
2. Windshield	5. Decals												
3. Driver Head													

9375

CORVETTE

\$ 3.95

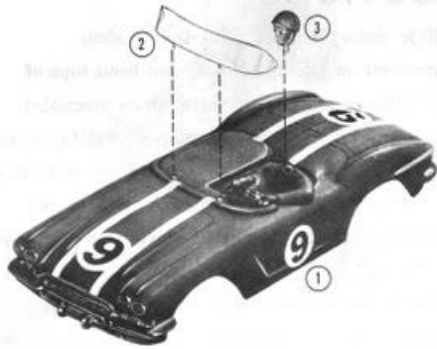

## PARTS LIST

- |               |                |
|---------------|----------------|
| 1. Body       | 3. Driver Head |
| 2. Windshield | 4. Decals      |

9335

PONTIAC

\$ 3.95



## PARTS LIST

- |         |                |
|---------|----------------|
| 1. Body | 3. Driver Head |
| 2. Roof | 4. Decals      |

9325

FORD

\$ 3.95



## PARTS LIST

- |         |                |
|---------|----------------|
| 1. Body | 3. Driver Head |
| 2. Roof | 4. Decals      |

9345

CUSTOM ROD

\$ 3.95



## PARTS LIST

- |              |                |
|--------------|----------------|
| 1. Body      | 3. Driver Head |
| 2. Roll Bars | 4. Decals      |

2. 1963 siirryttiin avomallisiin **Scuttler**-moottoreihin, joista lähti noin 22000rpm. Muovirunkoa uusittiin hieman niille sopivaksi. Vuoden uutuusmalleina **Ferrari Berlinetta (GTO)** ja **Jaguar XK-E**.

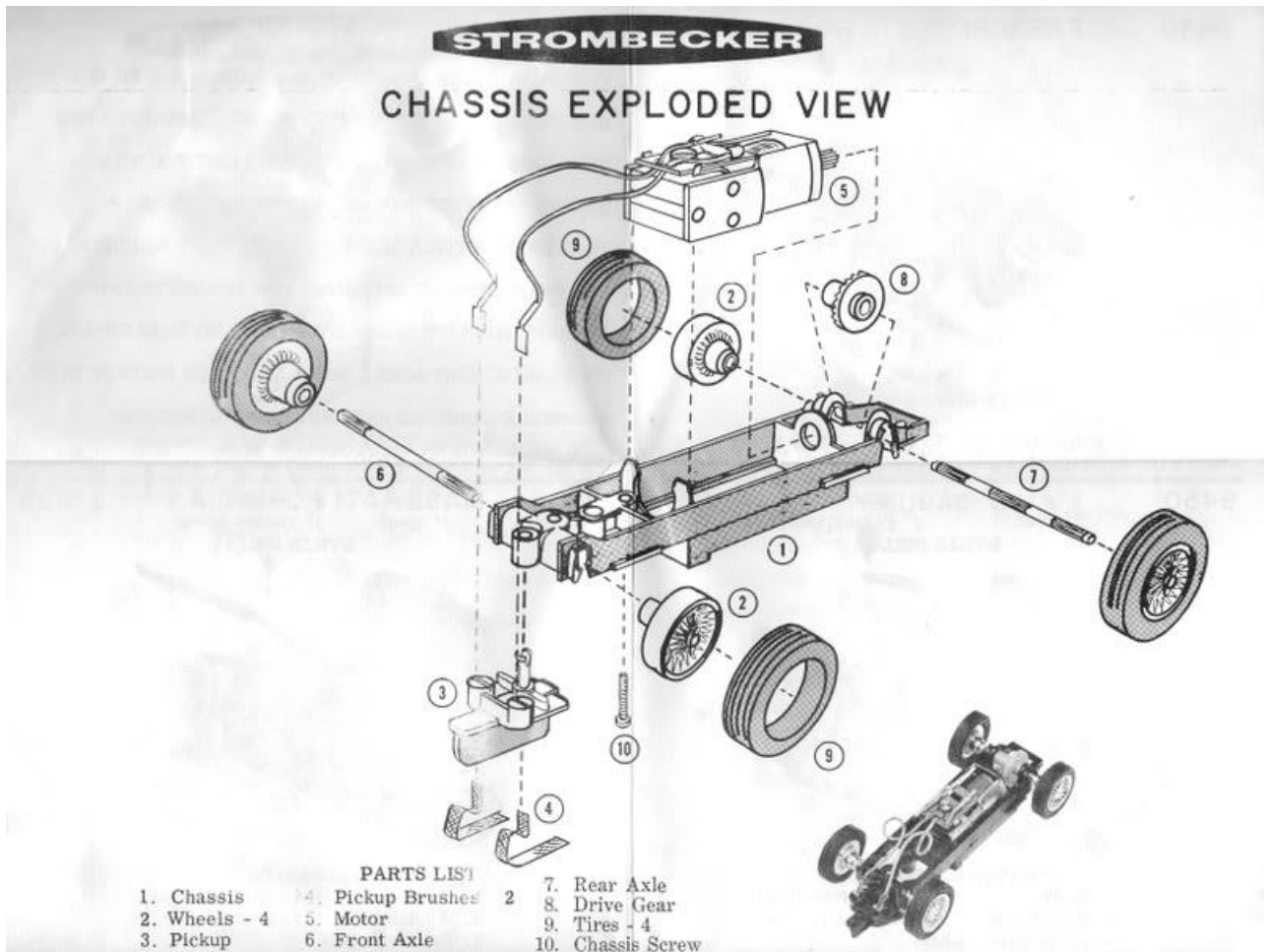

Joskus 1964-65 mallistoon tulivat **BRM GP (P57)**, **Dragster**, **MK19 Lotus**, **Porsche RS-61**, **Ford GT 40**, **AC Cobra Daytona** ja **Porsche 904 GTS**. Ainakin näissä uusissa malleissa näkee uutta rakennetta, Scalextricin tyyliin sisuskalut on kiinnitetty umpinaisen muovikorin ylä- ja alaosien väliin. Ratas on yhä muovia.



3.

1964-66 Strombeckerin tuotanto jakautui yritysoston seurauksena, kotiradoille ja vakavampaan kerhoratakisailuun oli nyt omat tuotantolinjansa. Vanhoja malleja tipahti vuosien varrella, uusina tuli mm. **Chaparral 2b, Chaparral 2D (umpinainen periskooppimalli), Cro-Sal Special/Oldsmobile Can-Am, Ferrari Dino, Ferrari P-2, Ford "J", Lotus 30, Porsche Carrera 6, Lotus 38 (Indy), McLaren mk II, Brawner Hawk, Cheetah ja Plymouth Barracuda.** Scuttler-tyyppisellä moottorilla jatkettiin, kori oli taas alapuoleltaan avoin. Runkoina oli erilaisia, enemmän tai vähemmän kuvassa näkyvän tyyppisiä alumiinirunkoja, ja messinkirunkoja.

Tässä vaiheessa tuotettiin myös kerhoautotyyppisempi James Bondin **Aston Martin DB5**, jossa on läpinäkyvästä muovista vacformattu kori ja kevyt messinkirunko, ja Airfix MRRC-kopio **Mercedes 154** takavetoisena, Scuttler-moottorilla.

Nämä alkuvaiheen Strombeckerit erottaa myöhemmistä suhteessa isoista pyöristä ja matalaprofiilisista renkaista. Näitä renkaita taitaa nyt saada Lordmannilta.

4. Joskus 1966 kieppeillä Strombeckerin "kerhoratamallit" olivat parhaimmillaan. Runko oli messinkiä erillisine akseliholkkeineen, moottoreina Igarashin hienoja **TC32** (sinipäinen kannu 32000rpm) ja **Hemi 300** (punapäinen kannu 40000rpm)-moottoreita. TC32 näyttäisi vieläkin maailmalla olevan suosittu voimanlähde vintagekisoissa. Tällaisina versioina löytyi ainakin Chaparral 2b, Cheetah, Ferrari Dino, Ferrari P-2, Lotus 30, Plymouth Barracuda. Kuvassa messinkirunko on laitettu myöhäisempään Strombecker-koriin.



5. 1967-68 tuotettiin enää kotirata-tyyppisiä malleja, joiden rungon etupää oli muovia ja takapää metallia. Taka-akseli meni rungon lenkuralle kierretyn takapäähän läpi. Moottorina oli TC32-kannun näköinen, mutta paljon pienempi ja kuutiomaisempi sinipäinen, joka pyöri noin 19000rpm. Varokaa, näitä myydään joskus TC32-nimellä. Voi olla, että tällaisia autoja käytettiin jo aiemmin kotirataseteissä. Malleja mm: **Chaparral 2D** (periskooppikattoinen), **Can Am Chaparral 2h**, **Cheetah**, **Can Am Lola**, **Cro-Sal Special/Oldsmobile Can-Am**, **Ford "J"**. Näitä runkoja on ainakin kahdenlaisia, joissain on etupään muovipuolisko pidempi, joissain se on sinisen sijasta musta.

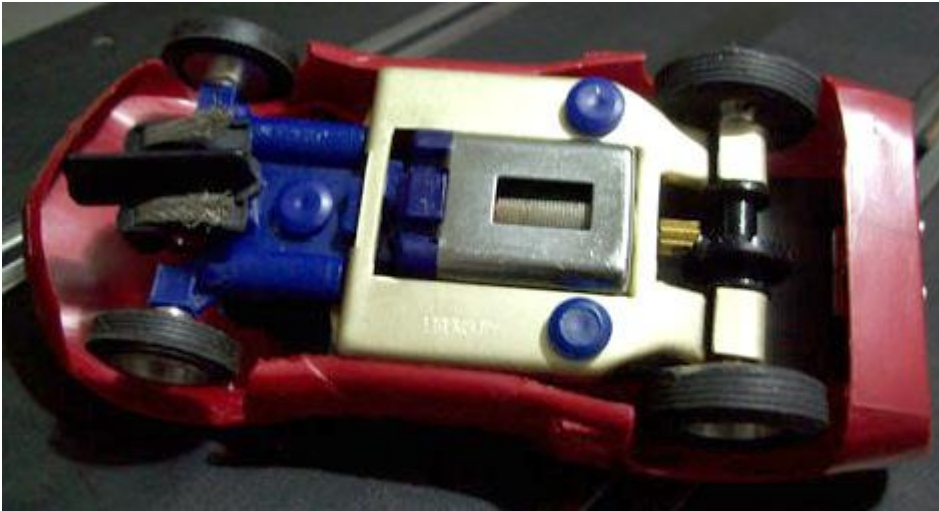

Nämä ovat mielestäni vielä ok autoja kotiratakäyttöön, mutta

6. 60-luvun lopulla rungosta tuli kokonaan muovinen ja moottoriksi vihreäpäinen, kokonaan umpinainen "**Wasp**", joka on magneeteiltaan heikko ja kiertää n.16000rpm. Automallit pysyivät samoina, jossain vaiheessa mukaan tuli **Ford GT40**, joka on täysin erilainen kuin aiempi Scuttler-moottorinen. Tuotanto siirtyi vuosikymmenen vaihteessa Kanadaan, Strombeckeriä valmistettiin myös Ranskassa. Moottori vaihtui jossain vaiheessa umpinaiseen Mabuchin halpiskannuun. Ranskalaiset lisäsivät valikoimaan ainakin **Renault A310 Alpinen** ja **SM Citroenin**. Tällaisia autoja valmistettiin 1980-luvulle saakka. Runko on suoraan vaihdettavissa aiempaan, puoliksi metalliseen. Samoin moottori on muodoltaan identtinen aiemman pienen sinipäisen kanssa.



Strombeckerin malleista löytyy kaikkia hyvin Ebaystä kohtuuhintaan, paitsi messinkirunkoisia. Ne ja Lotus 38, Mercedes 154 sekä James Bond Aston Martin ovat yleensä hieman tyyriimpiä satasen pintaan. Brawner Hawk on erittäin harvinainen.

---

Lopuksi vielä Slotblogista löytämäni lista Strombeckerin 1/32 automalleista. Lista loppuu ikävä kyllä jonnekin vuoden 1967 tietämille:

### **1. Muovirunko, Mabuchi 15R-moottori:**

Cooper-Climax F1 kit Green, White... Plastic 1-piece IL M15R Gray 9480  
Cooper-Climax F1 RTR Silver, Red... Plastic 1-piece IL M15R Gray 9680  
Corvette RTR Blue... Plastic 1-piece IL M15R Gray 9575  
Custom Rod kit Green, Blue... Plastic 1-piece IL M15R Gray 9345  
Custom Rod RTR Green, Blue... Plastic 1-piece IL M15R Gray 9545  
Ferrari 250GTO kit Black Plastic 1-piece IL M15R Gray 9425  
Ferrari 250GTO RTR Black Plastic 1-piece IL M15R Gray 9625  
Ferrari Testa Rossa kit Blu, Maroon, Blk... Plastic 1-piece IL M15R Gray 9430  
Ferrari Testa Rossa RTR "set" car Red Plastic 1-piece IL M 15R, 9091 fr. mtr. 9630  
Ford Stocker kit Green, Red, Blue Plastic 1-piece IL M15R Gray 9325  
Ford Stocker RTR Green, Red, Blue... Plastic 1-piece IL M15R Gray 9525  
Jaguar D-Type kit Blue, Maroon Plastic 1-piece IL M15R Gray 9450  
Jaguar D-Type RTR "set" car Blue, Maroon, Blk Plastic 1-piece IL M15R Gray 9650  
Jaguar XKE kit Red Plastic 1-piece IL M15R Gray 9420  
Jaguar XKE RTR Red Plastic 1-piece IL M15R Gray 9620  
Maserati 250F "set" car Red, White Plastic 1-piece IL M15R Gray 9670  
Pontiac Stocker kit Green, Red, Blue... Plastic 1-piece IL M15R Gray 9335  
Pontiac Stocker RTR Green, Red, Blue... Plastic 1-piece IL M15R Gray 9535  
Watson-Offy 6/1 kit Red, Green, White... Plastic 1-piece IL M15R Gray 9490  
Watson-Offy Bowes Special RTR White... Plastic 1-piece IL M15R Gray 9690

### **2. Muovirunko, avomallinen moottori (Scuttler?):**

Corvette kit Blue... Plastic 1-piece IL 9091 frame motor 9375  
Ferrari 250GTO  
Jaguar XKE  
Lotus 19 kit Green Plastic 1-piece IL 9091 frame motor 9445  
Lotus 19 RTR Green Plastic 1-piece IL 9091 frame motor 9645  
Maserati 250F kit Red Plastic 1-piece IL 9091 frame motor 9470  
Maserati 250F RTR Red Plastic 1-piece IL 9091 frame motor 9670  
Midget Racer kit Black, White Plastic 1-piece IL frame motor 9460  
Midget racer RTR Black, White Plastic 1-piece IL frame-motor 9660  
Porsche RS61 kit White Plastic 1-piece IL 9091 frame motor 8382  
Porsche RS61 kit White Plastic 1-piece IL 9091 frame motor 9440  
Porsche RS61 RTR White Plastic 1-piece IL 9091 frame motor 9640

### **3. Kaksiosainen alumiinirunko, avomallinen moottori (Scuttler?):**

BRM F1 kit Red, White, Green... Clamshell IL 9091 frame motor 9435  
BRM F1 RTR Red, White, Green... Clamshell IL 9091 frame motor 9635  
Chaparral 2 RTR/ kit White Alum 2-piece IL 9091 frame motor 9595/9550  
Group 7 (Chaparral 2H) RTR "set" car Red Alum 2-piece IL 9091 frame motor 9563  
Cheetah kit Blue Alum 2-piece IL 9091 frame motor  
Cheetah RTR "set" car Blue Alum 2-piece IL 9091 frame motor 9590  
Cobra GT kit Blue Clamshell IL 9091 frame-motor 9405  
Cobra GT RTR Blue Clamshell IL 9091 frame-motor 9605  
Dragster kit Chrome Clamshell IL 9091 frame motor 9415  
Dragster RTR Chrome Clamshell IL 9091 frame motor 9615  
Ferrari 365P2 RTR "set" car Red Alum 2-piece IL 9091 frame motor 9575  
Ferrari 365 P2 kit Red Alum. 2-piece IL 9091 frame-motor 9538  
Ferrari 206 Dino Roadster RTR Red Alum 2-piece IL 9091 frame motor 9600/9555  
Ford GT40 (Original '63 car) kit White Clamshell IL 9091 frame-motor 9475  
Ford GT40 (Original '63 car) RTR White Clamshell IL 9091 frame motor 9675  
Ford "J" Car RTR White, Yellow Alum 2-piece IL 9091 frame motor 9525  
Lola-Chevy RTR Orange Alum 2-piece IL 9091 frame motor 9562  
Lotus 30 RTR "set" car Green Alum. 2-piece IL 9091 frame motor 9585/956  
McKee Can Am RTR "set" car Red, Blue Alum 2-piece IL 9091 frame motor 9570  
McLaren MKII RTR Maroon Alum 2-piece IL 9091 frame motor 9545  
Plymouth Barracuda RTR "set" car Blue, White Alum 2-piece IL 9091 frame motor 9580/956  
Porsche 904 kit Grey Clamshell IL 9091 frame-motor 9485  
Porsche 904 RTR Grey Clamshell IL 9091 frame-motor 9685  
Porsche 906 RTR Grey Alum 2-piece IL 9091 frame motor 9500\*\*\*

### **4. Messinkirunko, Scuttler-moottori:**

Ferrari 250GTO kit Black Brass 2-piece IL Scuttler frame mtr 9426  
Jaguar XKE kit Red Brass 2-piece IL Scuttler frame mtr 9422  
Lotus 19 kit Green Brass 2-piece IL Scuttler frame-mtr 9446  
Porsche RS61 kit White Brass 2-piece IL Scuttler frame mtr 9441  
Mercedes-Benz W154 kit Gray Brass 2-piece IL Scuttler frame motor 9510  
Aston-Martin DB5 "007" (VB) Clear Brass 2-piece IL Scuttler frame mtr 8630

### **5. Messinkirunko, TC32-moottori:**

American Coupe (Chaparral 2D) RTR \*/kit White, Maroon Brass 2-piece IL 9091 frame motor 8640/9535  
Chaparral 2 RTR White Brass 2-piece IL Hemi TC32 8640  
Cheetah kit \*\*\*\* Blue Brass 2-piece IL Hemi TC32 8502  
Cheetah RTR \* Blue Brass 2-piece IL Hemi TC32 8632  
Cro-Sal Special RTR Blue Brass 2-piece IL Hemi TC32 9561  
Ferrari 206 Dino Roadster RTR \* Red Brass 2-piece IL Hemi TC32 8638

Ferrari Dino Coupe kit (clear light covers) Red Brass 2-piece IL Hemi TC32 8504  
Ferrari 365 P2 kit \* Red Brass 2-piece IL Hemi TC32 8639  
Ford GT40 (1965) RTR \* Yellow Brass 2-piece IL Hemi TC32 9520  
Ford "J" Car RTR \* White Brass 2-piece IL Hemi TC32 8638  
Lotus 30 kit Green Brass 2-piece IL Hemi TC32 8506  
McKee Can-Am RTR Red, Blue Brass 2-piece IL Hemi TC32 8635  
McLaren MKII RTR Maroon Brass 2-piece IL Hemi TC32 8637  
Plymouth Barracuda kit Blue Brass 2-piece IL Hemi TC32 8501  
Porsche 906 kit \* White Brass 2-piece IL Hemi TC32 8636

**Kaksiosainen alumiinirunko, TC32-moottori:**

Lotus 38 kit Green Alum. 2-pce IL Hemi TC32 8505  
Brawner-Hawk RTR "set" car \*\* White Alum 2-piece IL Hemi TC32

**Muut:**

Kart RTR Red, Chrome Clamshell IL M15R Gray 9500\*\*\*

Ski Bob Snowmobile "set" vehicle Yellow, Blue Alum 2-piece IL Johnson can motor 9564

Ski Bob Snowmobile "set" vehicle Yellow, Blue Alum 2-piece IL Johnson can motor 9564  
\* This also sold under the same number in side-by-side semi-RTR box packaging.

\*\* Sold only in set # 9807 "Cumberland"

\*\*\* Duplicate number

\*\*\*\* Also sold as kit with 2-piece aluminum frame

Strombecker cars made in Spain, stock numbers and colors:

9630 Ferrari Testa Rosa Red, Turquoise  
9650 Jaguar D Red , Blue, Turquoise  
9645 Lotus MK-19 Green, Light blue  
9640 Porsche RS-61 White  
9625 Ferrari Berlinetta Black, Red  
9620 Jaguar XKE Black, Red  
9675 Ford GT White  
9690 Indy Racer White, Blue  
9680 Cooper F-1 White, Blue, Red, Yellow  
9635 BRM Blue